

NOTA - Os ambientes sanit./V.C.D. e banheiro/Vent./Fum. deverão ter área de água 240cm para os ambientes V.C.D. e dimensionados terem janelas voltadas para o exterior.
 - O muro-redeador deverá ser executado com grade Sphera ou similar. Com MR MARBETEMO A331.
 - A marquise receberá pintura acrílica cor cinza.

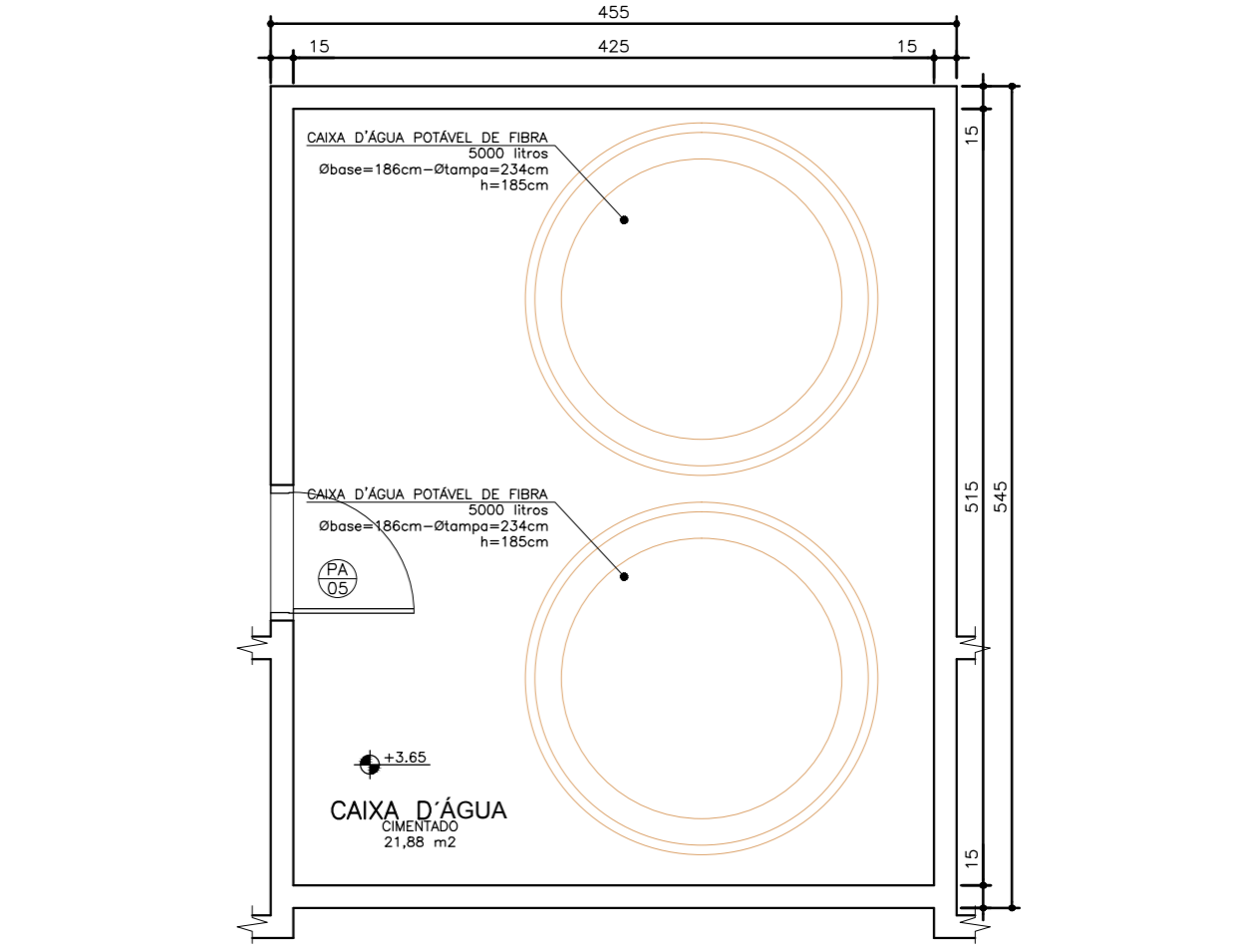
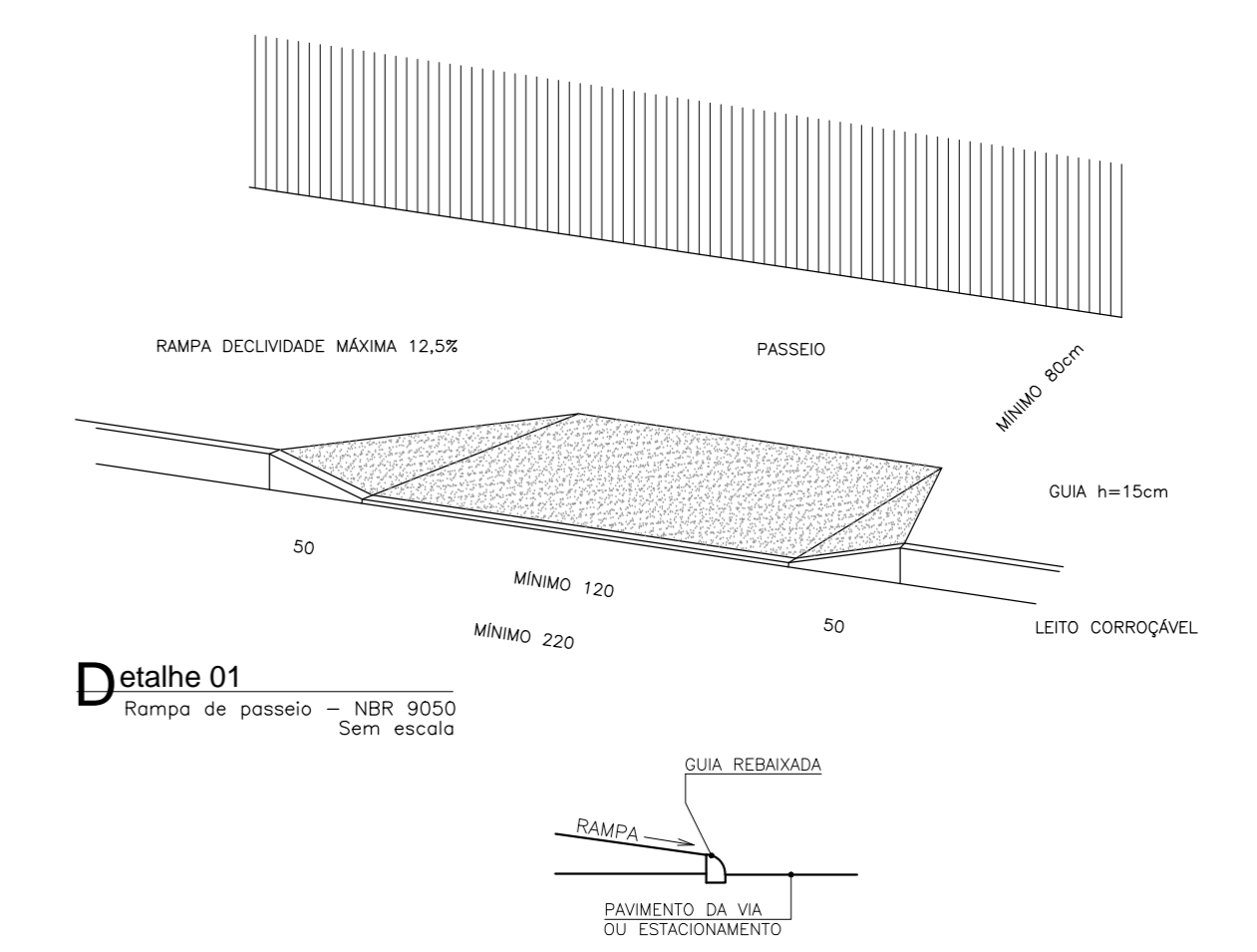

Planta Borda Caixa D'água Esc: 1:50

Obs.: Medidas em centímetros. Dúvidas e sugestões pelo email: plantas@ufpa.br ou plantas@ufpa.br.
 Conferir medidas no local.

Assunto: PROJETO BÁSICO DE ARQUITETURA PLANTA COBERTURA/IMPLANTAÇÃO
 Código: 410 BA LBS 1-1
 Planilha: 01-04

Objeto: UNIDADE BÁSICA DE SAÚDE-ORTE I

Proprietário: Ministério da Saúde

Situação: sem escala

Área: QUINTA DE ÁREAS (m²)

ESTRUTURA FUNDAMENTAÇÃO	281,27 m²
MURARELHAS	20,36 m²
TOTAL A CONSTRUIR	302,63 m²
CAIXA D'ÁGUA	21,88 m²

PROFISSIONAIS ASSOCIADOS ESTATO D'ARQUITETURA DO BRASIL - RJ

Aprovado: [Assinatura]

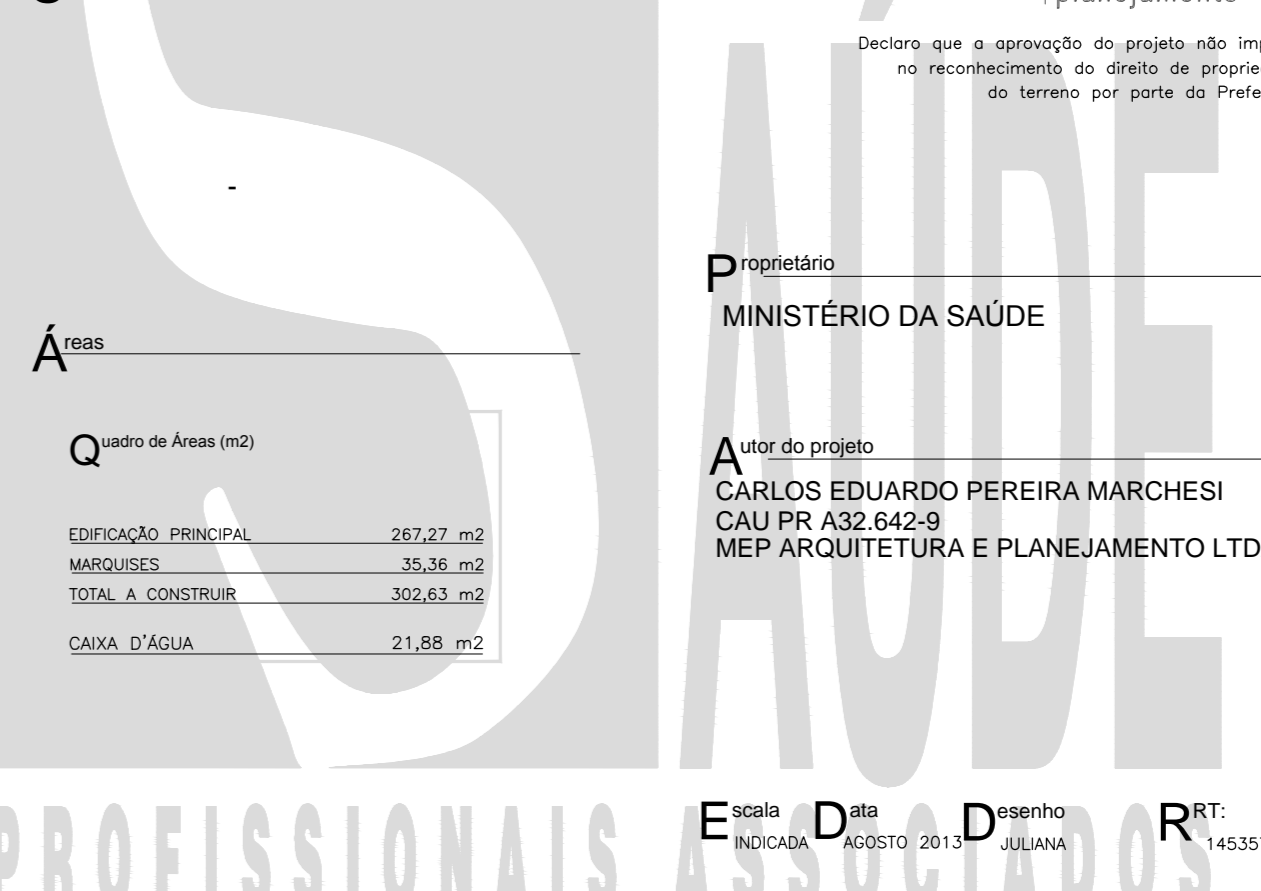

Proprietário: MINISTÉRIO DA SAÚDE

Autor do projeto: CARLOS EDUARDO PEREIRA MARCHESI
 CAU/FR 432.842/9
 MEP ARQUITETURA E PLANEJAMENTO LTDA

Estado: RJ
 Conselho: 2015
 Inscrição: 2015
 Registro: 1463572